

帶掛機

テーピット WX II



UCHIDA TECHNO Co., Ltd.

ウチタ テーピットWXII <帯掛機>

薄いテープもしっかり搬送。

帯テープによる簡易包装。高速結束で効率がUP。

特長①

ピタッと締まります

引き締め力は5~60N(ニュートン)で調整できピタッとした帯掛けがおこなえます。

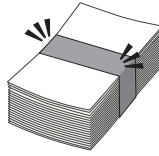

特長②

テープリセット機能を搭載

巻き戻しが不要で再度のテープセットが簡単です。

特長③

新タイプのヒーターで溶着力がUP

引き締めで変形するワークもしっかり溶着します。

スタンバイ時
ヒーターOFFの
省エネ

豊富なオプション

- 柔らか結束ガイド
- 小物ガイド
- フットスイッチ
- スタンドアロン

上記以外にも対応いたしますのお気軽にご相談ください。

使い勝手の よい機能

テープジャム防止の一時停止機能と
柔らかい物をしっかり締める二次引
締め機能を搭載しています。



■ TP-WXスタンドアロン <長尺テープ対応帯掛機スタンド>

※テーブル高さは830~930mm
で調整可能

■ TP-WXスタンドアロン仕様

CAT No.	1-177-2371
機械寸法	W560×D436×H1,075~1,175mm (TP-WX II 取り付け時の高さ)
機械質量	60kg (TP-WX II 本体26kg、スタンドアロン34kg)
電源	100V 50/60Hz 145W (消費電力) TP-WX II と合計

■ テーピットWXII 機械寸法

<単位mm>

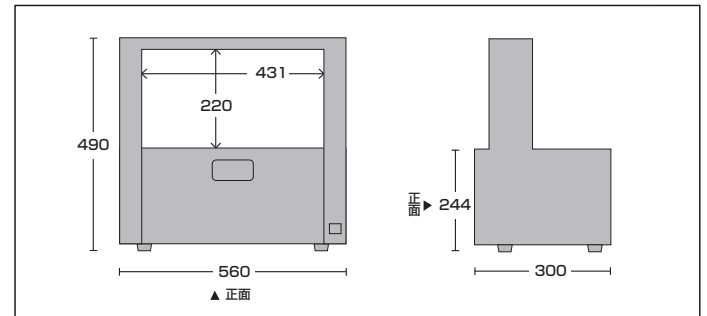

■ テーピットWXII 仕様

結束可能寸法	最小(幅30×高さ10mm) 最大(幅420×高さ210mm)
結束速度	最大33回/分
結束引締め力	5~60N (1N=0.1kgf)
各種機能	一時停止機能、二次引締め機能、テープリセット機能
使用テープ 30mm幅	クラフトテープ 190m、800m
	白テープ 190m、800m
	フィルムテープ 110μ : 200m、800m 80μ : 200m、900m 60μ : 370m
	マジックテープ 110μ : 200m
機械寸法	W560×D300×H490mm
機械質量	26kg
電源	AC100V 50/60Hz 110W (消費電力)

※結束物ガイド標準装備

<取扱店>

株式会社 ウチタテクニ

〒104-0033 東京都中央区新川1-10-14 ☎03(5657)4071
 〒060-0031 札幌市中央区北1条東4丁目1-1 ☎011(241)2825
 〒540-8520 大阪市中央区和泉町2-2-2 ☎06(6920)2460
 〒812-0008 福岡市博多区東光2-10-11 ☎092(476)5011

●安全にお使いいただくために
ご使用前に取扱説明書をよくお読みの上、正しくお使い下さい。
表示された正しい電源・電圧でお使い下さい。アースを確実に取付けて下さい。
●製品の仕様は、改良のため予告なく変更することがあります。