

370x750mm*

最大用紙サイズ
*オプションで
長さ1,200mm対応

400g/m²

用紙
最大用紙重量
※紙質による

266種類 (プリセットメモリー)

150種類 (ユーザーメモリー)
メモリー種類

11,300+枚

ダブルカット名刺

生産性
※時間当たり、ベストエフォート

7,000枚

ポストカード

生産性
※時間当たり、ベストエフォート

4,500+枚

A5 グリーティングカード
(センター折り)

生産性
※時間当たり、ベストエフォート

オプション

- BCカードスリッター ●肩コンベア ●1,200mm延長テーブル
- イオナイザー (mini) ●750mm排紙テーブル

■ AeroCut X Pro 機械寸法

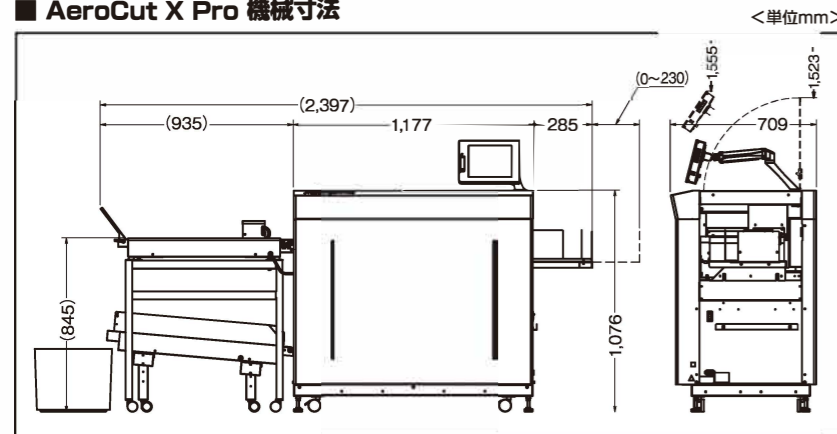

■ AeroCut X Pro コンプリートパッケージ

■ AeroCut X Pro仕様

用紙サイズ	最小：幅210×長さ210mm 最大：幅370×長さ*750mm ※オプションで長さ1,200mm対応
最小完成サイズ	幅55×長さ45mm
用紙質量	120~*400g/m ² ※紙質による
用紙種類	オフセット紙、コート紙、UVコート紙 光沢紙、ラミネート紙 (用紙による)
操作部	10インチカラータッチパネル (可動式アーム)
メモリー種類	プリセット：266種類 ユーザー：100+50種類
基本機能	スリットカット、ギロチンカット、 奥行方向に筋入れ、流れ方向に筋入れ、 奥行方向にミシン目、流れ方向にミシン目 (ジャンプ式)
給紙部機構	アッパーベルトエア・サクシジョン方式 Tri-Suction Mechanism サイドブロー 斜行調整 サイドアライナー 超音波重送検知 カットマークによる位置合わせ
用紙積載量	100mm
処理速度	9枚/分 (A3から21面：ダブルカット)
機械寸法	W1,177×D709×H1,076mm W2,397×D709×H1,555mm：専有面積 (コンベアスタッカー含む)
機械質量	290kg (構成による)
電源	100V 50/60Hz 400W (消費電力)

- 安全にお使いいただくために
ご使用前に取扱説明書をよくお読みの上、正しくお使いください。
表示された正しい電源・電圧でお使いください。
アースを確実に取付けてください。
- 製品の仕様は、改良のため予告なく変更することがあります。

<取扱店>

株式会社 **ウチダテクノ**

- 〒104-0033 東京都中央区新川1-10-14 ☎03(5657)4071
- 〒060-0031 札幌市中央区北1条東4丁目1-1 ☎011(241)2825
- 〒540-8520 大阪市中央区和泉町2-2-2 ☎06(6920)2460
- 〒812-0008 福岡市博多区東光2-10-11 ☎092(476)5011

ホームページアドレス www.utecs.co.jp

UCHIDA CUTTER & CREASER
AeroCut X Pro



生産性、多様性に優れた デジタルフィニッシャーです

AeroCut X Pro は技術と知識が蓄積された最上位のスリッター
/ カッター / クリーサーです。

確かな精度を実現しました

AeroCut X Pro は日本の最高なエンジニアリング
と技術で設計、製造されています。
堅牢なボディは、最上級の精度と加工品質を
保っています。

優れた拡張性を有しています

AeroCut X Pro は 奥行方向にミシン目、流れ方向にミシン目
(ジャンプ式) を入れることができます。

デジタルプリンターの後処理に 究極のソリューションを提供します

AeroCut X Pro は特にデジタルプリントの後加工、例えば
名刺、ポストカード、招待状、グリーティングカード、リーフ
レット、チケットなどに理想的なソリューションを展開します。
AeroCut X Pro はプリントショップ、社内印刷、商業印刷
などで時間とコストを削減します。

Basic Functions

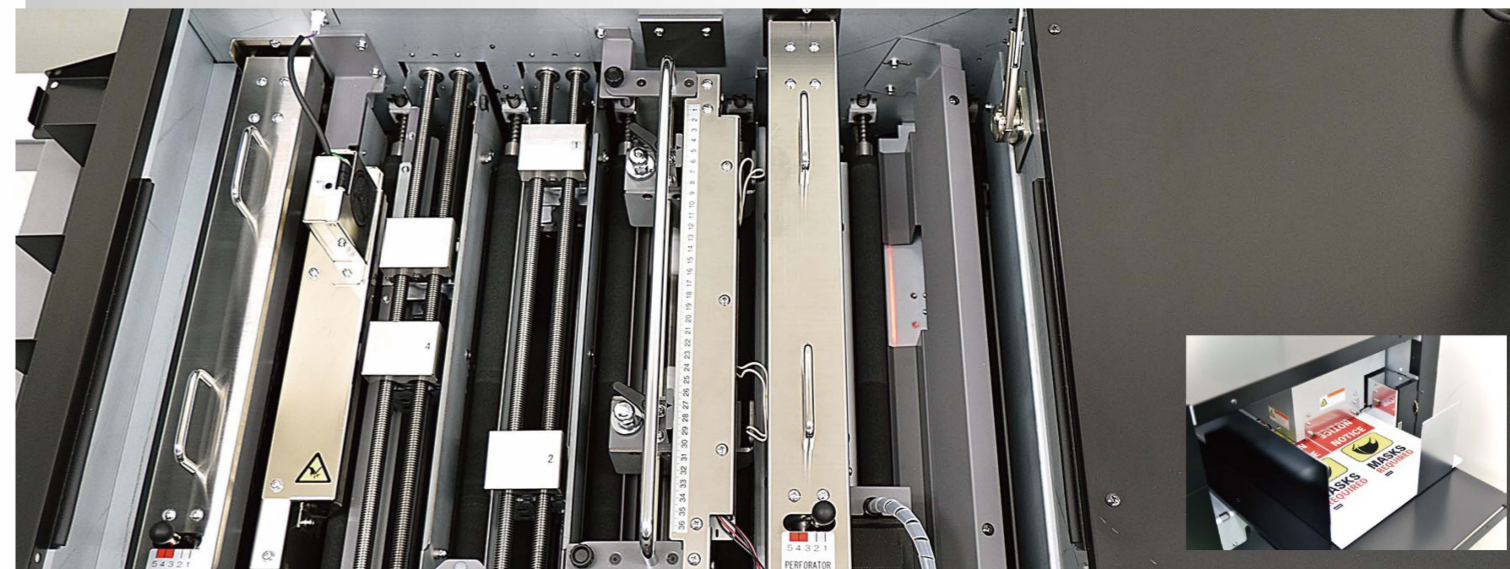

クリーズユニット

AeroCut X Pro には印刷物の背割れを起こしに
くいクリーズ刃(凹と凸)が装備されており、印刷物に
高品質なクリーズ(筋加工)をおこないます。クリーズ
圧はレバーをシフトすることで5段階の調整がで
きます。

スリッター&カッターユニット

AeroCut X Pro は耐久性のあるカッターを使用
して400g/m²までの用紙をカットします。
また、すべてのスリッター刃とギロチン刃に自己
研磨機能を備えています。

給紙ユニット

AeroCut X Pro は印刷物を上からエア給紙する
エアサクショシステムを使用しています。
新機能のエアサクションユニットでコーティング
された用紙も安定して確実にフィードします。

Features



分かりやすい操作パネル

10インチカラータッチパネルでジョブプログラ
ムの設定と機器の動作を直感的に、かつスムーズにお
こなえます。



拡張可能な給紙テーブル

長さ750mmまでの用紙に対応しています。
給紙テーブルには最大100mmまで積載が可能です。



給紙方式

独自の“Tri-Suction Mechanism”は重送や
フィードミス大幅に減らし、機械内部での用紙
ジャムを防ぐことにより生産性を高めます。

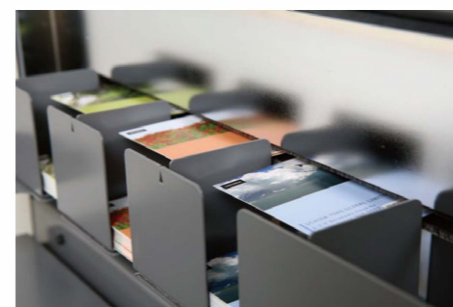

堅牢なスリッター&ギロチンユニット
自己研磨機能を備えているスリッターとギロチン
カッターユニットは様々な用紙に高精度なカットが
可能です。

※紙質と表面の状態によります。



容易なワーク変更

AeroCut X Pro はユーザーフレンドリーな操作を
実現したことにより、簡単なサイズチェンジを可能に
します。



簡単なメンテナンス

AeroCut X Pro のローラーは脱着可能で、簡単に
クリーニングができます。
用紙ジャム発生時にも素早いリカバリーが可能です。